



YI-DA PRECISION MACHINERY

**EV-860 5 EKSENLİ
DİK İŞLEME MERKEZİ**

ENTEĞRE BEŞİK TİPİ 250 MM ÇAPLI TABLA
FANUC 0i-MF KONTROL İLE 4+1 EKSEN KONTROL
(5 yüzde işleme)(5 eksen aynı anda simultane çalışmaz)



Fanuc 0i-MF kontrol ünitesi
10,4" renkli ekran
AICC II 200 satır ileriye görme özelliği
Fanuc Alfa motorlar
Lineer rulmanlı kızaklar
36/36/30 (Z/Y/Z) mt/dak seri hareket hızları
Standart 12000 devir/dakika iş mili
Direkt sürüm iş mili
24 takımlık kollu tip magazin
Spiral tip talaş konveyörü standart
Paletli tip talaş konveyörü opsiyonel
Elektrik dolabına soğutma (Heat exchanger)
İş mili yağ dolaşimli soğutucu

Soğutma sıvısı sistemi
Aydınlatma
Otomatik yağlama sistemi
İş mili iç koniği temizleme
Taşınabilir tip el tekeri kumandası (M.P.G.)
3 renkli ikaz lambası
Rigid tapping seri kılavuz çekme
M80 Otomatik kapanma
Teraziye alma cıvata ve altlıkları
Transformatör (380 Voltta çalışma için)
Avadanlık
Kullanma kitapları
CE'ye uygunluk

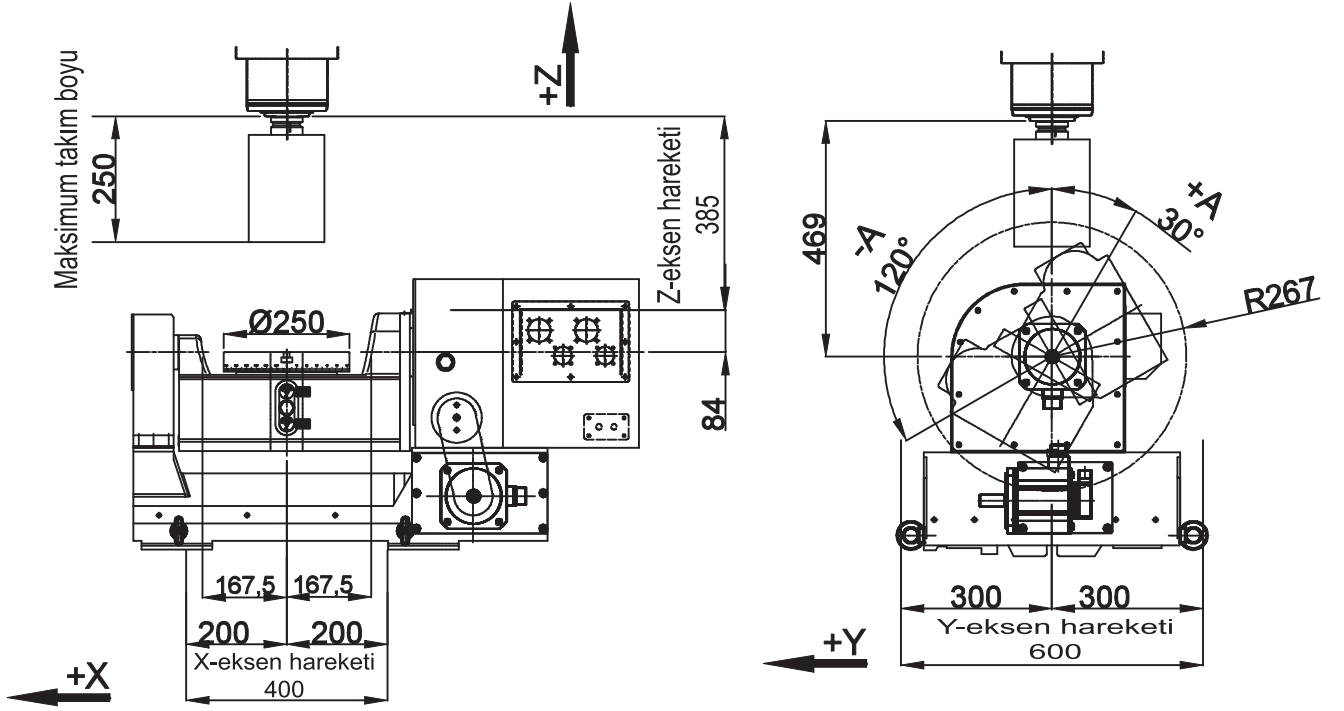

	Birim	EV-860 5AX
İŞ MASASI		
İş masası çapı	mm	Ø250
İş masası yük kapasitesi	kg	Yatay konumda 100, Eğik konumda 75
EKSEN HAREKETLERİ		
X-eksen hareketi (Boyuna)	mm	400
Y-eksen hareketi (Enine)	mm	600
Z-eksen hareketi (Dikey)	mm	385
İş masası dönme hareketi (C eksen)	Derece	360
İş masası eğilme hareketi (A eksen)	derece	-30° ~ + 120°
İş mili motor gücü	kW	11,0/7,5
İş mili devir sayısı	d/dak	12000
İş mili koniği		ISO 40
İş mili ön yatak iç çapı	mm	Ø70
KAYIT KIZAK SİSTEMİ-HIZLAR		
Kayıt kızak sistemi		Lineer rulman kızaklı
X/Y/Z eksenleri seri hareket hızları	mt/dak	36/36/30
A ve C eksenleri maksimum hızı	d/dak	22,5
X/Y/Z eksenleri kesme hızları	mm/dak	1~10000
EKSEN SERVO MOTORLARI		
X/Y/Z eksen motorları	kW	3,0/3,0/4,0
Dönme (C) ve eğilme (A) eksenleri motorları	kW	1,6/1,6
TAKIM MAGAZİNİ		
Takım magazin tipi		Kollu tip, 2 yönde dönebilir
Takım tutucu şaft tipi		BT-40
Takım magazini istasyon sayısı	Adet	24
Maksimum takım çapı	mm	Ø80
Maksimum takım boyu	mm	300
Maksimum takım ağırlığı	kg	8
HASSASİYETLER		
X/Y/Z eksenleri pozisyonlama hassasiyeti	mm	± 0,005
X/Y/Z eksenleri tekrarlama hassasiyeti	mm	± 0,003
C/A eksenleri pozisyonlama hassasiyeti	Saniye	16/30
C/A eksenleri tekrarlama hassasiyeti	Saniye	6/8
ÖLÇÜLER*		
Net ağırlık	kg	6000
Ölçüler (Genişlik x derinlik x yükseklik)	mm	3915x2570x2740

(*) Paletli tip talaş konveyörü ile net ölçülerdir



YIDA PRECISION MACHINERY CO., LTD.

No.41, Aly. 68, Ln. 357, Sec. 1, Xinan Road, Wurih District,
Taichung City, 41465, TAIWAN
Tel: 886-4-2335 8368 Faks: 886-4-2335 6681
www.yidacnc.com

ÇELİK MAKİNA TİCARET A.Ş.

İMES Sanayi Sitesi, A-Blok, 101 Sokak, No:11, Yukarı Dudullu, Ümraniye, İSTANBUL

Tel: 0216-540 97 01 Faks: 0216-540 97 08

www.celikmakina.com E-posta: satis@celikmakina.com

